

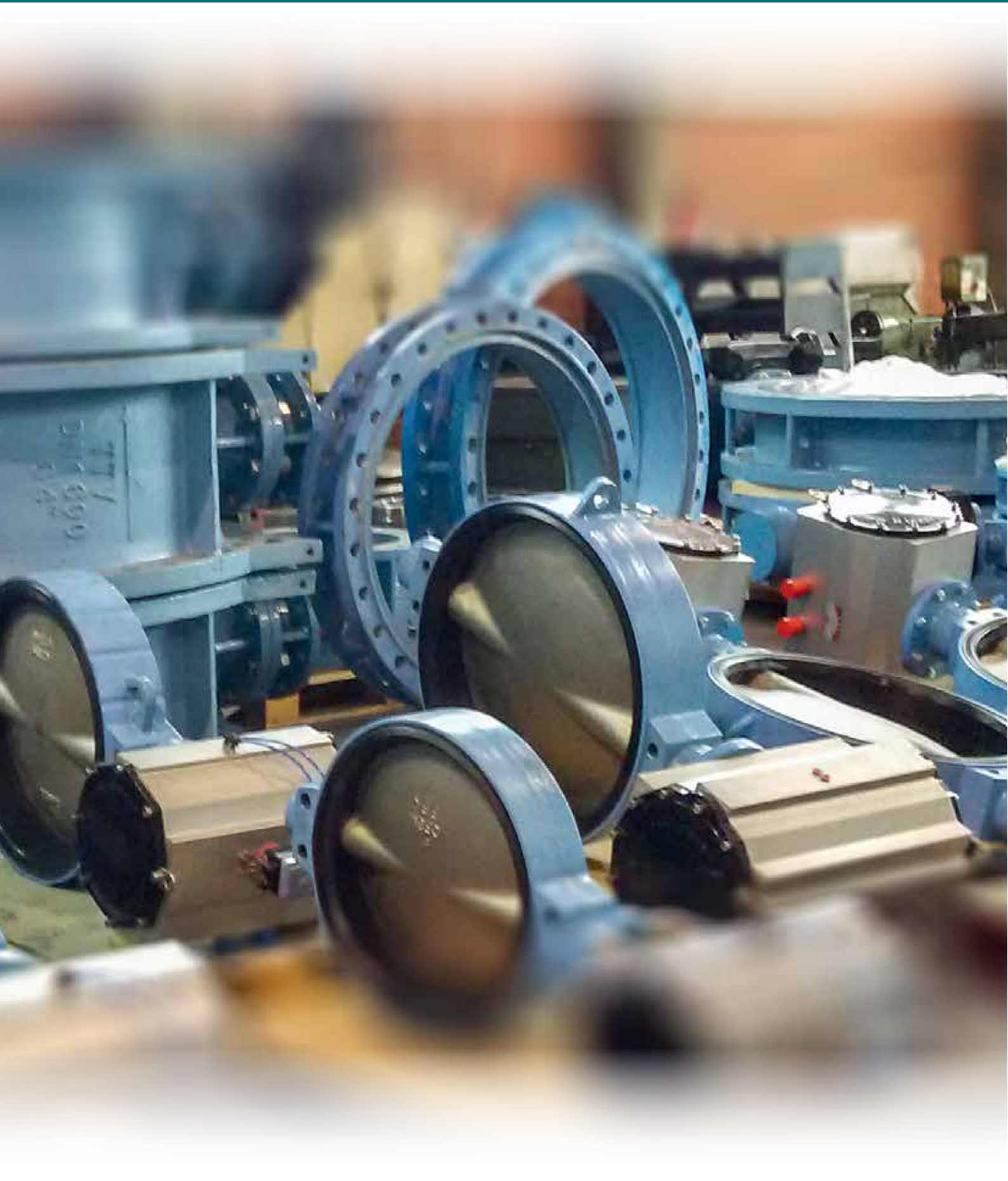

Brochure Vlinderkleppen





INHOUDSTABEL

	PAGINA
CONCENTRISCH	4
PERFORMANCE	10
PTFE GELINED	11
DOUBLE OFFSET	12
TRIPLE OFFSET	13
OOK BESCHIKBAAR	16



Naamplaat met productiedatum en belangrijkste specificaties stevig bevestigd voor identificatie en traceerbaarheid



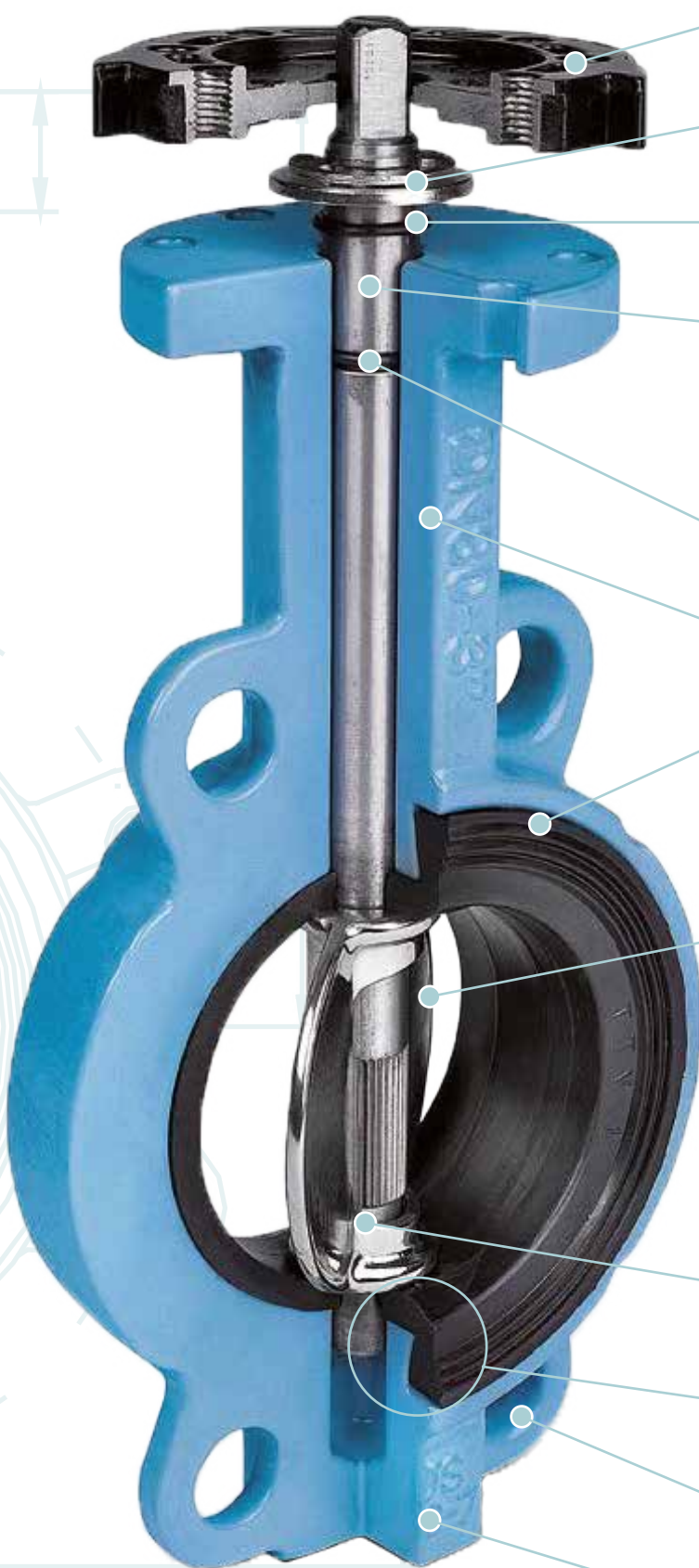

Topflens en as volledig conform volgens ISO 5211 standaard voor eenvoudige automatisatie

Anti-blowout beveiligingssysteem zorgt er voor dat de spindel niet uit het huis gedrukt wordt door interne drukopbouw

Secundaire o-ring afdichting verhindert dat vocht en vervuiling de ruimte rond de as binnendringen

De as is gemaakt met strikte toleranties om een perfecte uitlijning en preciese pasvorm te garanderen

Eéndelige spindel zorgt voor een sterke en rigide constructie; het AISI 420 asmateriaal heeft een hoge sterkte en maximale torsieweerstand

Primaire O-ring voor perfecte afdichting

Lange nek biedt ruimte voor isolatie

Vervangbare zitting beschikbaar in veel verschillende materialen; geen flenspakking nodig!

Zeer precieze afwerking van de zitting garandeert een perfecte afdichting van de spindel

Volledig gemachineerd klepblad met afgeronde en gepolijste randen verminderen draaimoment en slijtage en zorgt tevens voor een langere levensduur met gegarandeerd 100% afdichting

Gestroomlijnde klep voor hoge capaciteiten (Cv waarde)

Naamplaat met productiedatum en belangrijkste specificaties stevig bevestigd voor identificatie en traceerbaarheid

Pinloze verbinding tussen spindel en klep; zo kan de pin niet afbreken; de klep is altijd stevig verbonden met de spindel zodat deze steeds betrouwbaar werkt

De zitting is aan het huis bevestigd via een 'zwaluwstaart' verbinding, zodat de zitting niet beweegt tijdens de bediening

Centreergaten voor eenvoudige installatie voor zowel DIN als ANSI/ASME flenzen

Behuizing in een kwalitatieve casting van nodulair gietijzer GGG-50, Rilsan bekleed – geschikt voor PN16



EPDM

N1234EH



- Huis in nodulair gietijzer GGG-50, Rilsan bekleed
- Klep in roestvast staal AISI 316
- Zitting in EPDM

N1234EPD
N1234EPE



- **N1234EPD**: met dubbelwerkende pneumaat
- **N1234EPE**: met enkelwerkende pneumaat, veersluitend, perslucht open

N1234EAD
N1234EAS



- **N1234EAD**: met dubbelwerkende pneumaat
- **N1234EAS**: met enkelwerkende pneumaat, veersluitend, perslucht open

NBR

N1234BH



- Huis in nodulair gietijzer GGG-50, Rilsan bekleed
- Klep in roestvast staal AISI 316
- Zitting in Buna N (NBR)

N1234BPD
N1234BPE



- **N1234BPD**: met dubbelwerkende pneumaat
- **N1234BPE**: met enkelwerkende pneumaat, veersluitend, perslucht open

N1234BAD
N1234BAS



- **N1234BAD**: met dubbelwerkende pneumaat
- **N1234BAS**: met enkelwerkende pneumaat, veersluitend, perslucht open

VITON

N1234VH



- Huis in nodulair gietijzer GGG-50, Rilsan bekleed
- Klep in roestvast staal AISI 316
- Zitting in Viton

N1234VPD
N1234VPE



- **N1234VPD**: met dubbelwerkende pneumaat
- **N1234VPE**: met enkelwerkende pneumaat, veersluitend, perslucht open

N1234VAD
N1234VAS



- **N1234VAD**: met dubbelwerkende pneumaat
- **N1234VAS**: met enkelwerkende pneumaat, veersluitend, perslucht open



EPDM

N2234EH



- Huis in nodulair gietijzer GGG-50, Rilsan bekleed
- Klep in roestvast staal AISI 316
- Zitting in EPDM

N2234EPD
N2234EPE



- **N2234EPD:** met dubbelwerkende pneumaat
- **N2234EPE:** met enkelwerkende pneumaat, veersluitend, perslucht open

N2234EAD
N2234EAS



- **N2234EAD:** met dubbelwerkende pneumaat
- **N2234EAS:** met enkelwerkende pneumaat, veersluitend, perslucht open

NBR

N2234BH



- Huis in nodulair gietijzer GGG-50, Rilsan bekleed
- Klep in roestvast staal AISI 316
- Zitting in Buna N

N2234BPD
N2234BPE



- **N2234BPD:** met dubbelwerkende pneumaat
- **N2234BPE:** met enkelwerkende pneumaat, veersluitend, perslucht open

N2234BAD
N2234BAS



- **N2234BAD:** met dubbelwerkende pneumaat
- **N2234BAS:** met enkelwerkende pneumaat, veersluitend, perslucht open

VITON

N2234VH



- Huis in nodulair gietijzer GGG-50, Rilsan bekleed
- Klep in roestvast staal AISI 316
- Zitting in Viton

N2234VPD
N2234VPE



- **N2234VPD:** met dubbelwerkende pneumaat
- **N2234VPE:** met enkelwerkende pneumaat, veersluitend, perslucht open

N2234VAD
N2234VAS



- **N2234VAD:** met dubbelwerkende pneumaat
- **N2234VAS:** met enkelwerkende pneumaat, veersluitend, perslucht open

LUG



EPDM

N1212EH



- Huis in nodulair gietijzer GGG-50, Rilsan bekleed
- Klep in roestvast staal AISI 316 (DN 32 - DN 100), nodulair gietijzer GGG-50 + Rilsan (DN 125 - DN 300)
- Zitting in EPDM in EPDM

N1212EPD
N1212EPE



- **N1212EPD:** met dubbelwerkende pneumaat
- **N1212EPE:** met enkelwerkende pneumaat, veersluitend, perslucht open

N1212EAD
N1212EAS



- **N1212EAD:** met dubbelwerkende pneumaat
- **N1212EAS:** met enkelwerkende pneumaat, veersluitend, perslucht open

WITTE EPDM

N1234EWH



- Huis in nodulair gietijzer GGG-50, Rilsan bekleed
- Klep in roestvast staal AISI 316
- Zitting in witte EPDM

N1234EWPD
N1234EWPE



- **N1234EWPD:** met dubbelwerkende pneumaat
- **N1234EWPE:** met enkelwerkende pneumaat, veersluitend, perslucht open

N1234EWAD
N1234EWAS



- **N1234EWAD:** met dubbelwerkende pneumaat
- **N1234EWAS:** met enkelwerkende pneumaat, veersluitend, perslucht open

WAFER

EPDM

N1234ERTTV



- Huis in nodulair gietijzer GGG-50, Rilsan bekleed
- Klep in roestvast staal AISI 316
- Zitting in EPDM
- Met wormwielkast

NBR

N2212BH



- Huis in nodulair gietijzer GGG-50, Rilsan bekleed
- Klep in roestvast staal AISI 316 (DN 32 - DN 100), nodulair gietijzer GGG-50 + Rilsan (DN 125 - DN 300)
- Zitting in Buna N (NBR)

NBR GAS

N2234BGGH



- Huis in nodulair gietijzer GGG-50, RAL 1016
- Klep in roestvast staal AISI 316
- Zitting in Buna-N Gas, gelijmd, voor temp. -20°C ~ +60°C (volgens EN-549)

LUG

SELECTIE ZITTINGEN

	KLEUR	TOEPASSING	BEPERKINGEN	INDICATIEF TEMPERATUURBEREIK
EPDM EPDM	Zwart	Minerale zuuroplossingen, minerale basen, alkalische oplossingen, organische zoutoplossingen, alcoholen, water, zeewater	Niet aanbevolen voor organische koolwaterstoffen	-10 °C ~ 110 °C
EPDM-H.T.	Zwart	Oververhit water	Niet aanbevolen voor koolwaterstoffen	-10 °C ~ 130 °C
NBR NBR	Zwart	Minerale olie, plantaardige olie, gas, dierlijke vetten, plantaardige vetten, lucht	Organische zuren, enkele minerale zuren, chloor, alcoholen, aromatische koolwaterstoffen	-10 °C ~ 90 °C
CSM (HYPALON)®	Zwart	Minerale zuuroplossingen, organische en anorganische zuren, oxiderende stoffen	Minerale en plantaardige olie, koolwaterstoffen, dierlijke en plantaardige vetten, ketonen, salpeterzuur	-10 °C ~ 80 °C
VITON FPM (VITON)®	Zwart	Zuren, vetten, koolwaterstoffen, plantaardige en minerale olie, brandstoffen	Stoom en warm water (30°C), loodvrije brandstoffen, ketonen, amines, Freon 22	-5 °C ~ 180 °C
NR (POLYSOPRENO)	Zwart	Water, alcoholen, abrasiebestendigheid, ketonen, voeding	Koolwaterstoffen, zuren, basen, atmosferische agentia	-10 °C ~ 60 °C
MVQ (SILICONE)	Wit Rood/Zwart	Lage en hoge temperatuurbestendigheid, voeding	Koolwaterstoffen, sterke zuren, sterke basen, oververhit water, stoom	-30 °C ~ 150 °C
STOOM SILICONE	Grijs	Oververhit water	Koolwaterstoffen, sterke zuren, sterke basen	-50 °C ~ 160 °C





WAFER

EPDM 16232EH



- Huis in nodulair gietijzer EN GJS-400-15
- Klep in nodulair gietijzer EN GJS-400-15, epoxy bekleed
- Zitting in EPDM

EPDM HT 16234ETH



- Huis in nodulair gietijzer EN GJS-400-15
- Klep in roestvast staal ASTM A351 CF8M
- Zitting in EPDM voor hoge temperaturen

NBR 16238BH



- Huis in nodulair gietijzer EN GJS-400-15
- Klep in Aluminiumbrons C958
- Zitting in Buna N (NBR)

LUG

EPDM 26232EH



- Huis in nodulair gietijzer EN GJS-400-15
- Klep in nodulair gietijzer EN GJS-400-15, epoxy bekleed
- Zitting in EPDM

EPDM HT 26234ETH



- Huis in nodulair gietijzer EN GJS-400-15
- Klep in roestvast staal ASTM A351 CF8M
- Zitting in EPDM voor hoge temperaturen

Bediening

- Hendel 
- Wormwielkast 
- Pneumatisch 
- Electrisch 





WAFER

N1234PSH



- Huis in nodulair gietijzer GGG-50, Rilsan bekleed
- Klep in roestvast staal AISI 316
- Zitting in PTFE

N1234PSPD N1234PSPE



- **N1234PSPD**: met dubbelwerkende pneumaat
- **N1234PSPE**: met enkelwerkende pneumaat, veersluitend, perslucht open

N1234PSAD N1234PSAS



- **N1234PSAD**: met dubbelwerkende pneumaat
- **N1234PSAS**: met enkelwerkende pneumaat, veersluitend, perslucht open

Lug type ook beschikbaar op aanvraag



- Huis in nodulair gietijzer GGG 40.3 (0.7043)

210T	Klep in roestvast staal - zitting in TFM - vrij aseind
210TH	Klep in roestvast staal - zitting in TFM - met hendel
240T	Klep met PFA coating - zitting in TFM - vrij aseind
240TH	Klep met PFA coating - zitting in TFM - met hendel
211T	Klep in Hastelloy C22 - zitting in TFM - vrij aseind
211TH	Klep in Hastelloy C22 - zitting in TFM - met hendel

LUG



- Huis in nodulair gietijzer GGG 40.3 (0.7043)

310T	Klep in roestvast staal - zitting in TFM - vrij aseind
310TH	Klep in roestvast staal - zitting in TFM - met hendel
340T	Klep met PFA coating - zitting in TFM - vrij aseind
340TH	Klep met PFA coating - zitting in TFM - met hendel





- Wafer type, lug type, dubbel geflensd, butt weld
- Ontwerp: API 609, BS 5155, ANSI B16.34, ASME SEC VII
- Huis: staal, roestvast staal, Duplex, Hastelloy, Monel
andere materialen op aanvraag
- Inbouwlengthe: API609, ISO 5752
- Opbouwfens: ISO5211
- Temperatuurbereik: -196°C ... +700°C
Voor andere temperatuurbereiken, gelieve ons te contacteren
- Drukklassse: ANSI class 150 tot 2500, PN 6 tot PN 400
- Doorlaat: 3" - 60" (DN 80 - DN 1500)
- Bediening: manueel (wormwielkast)
elektrische bediening
pneumatische bediening
hydraulische bediening



- Bi-directioneel 100% dicht (zero leakage)
- Geen wrijving tussen zitting en afdichting
- Fire-Safe
- Lage draaimomenten
- Standaard materialen volgens NACE
exotische materialen ook beschikbaar op aanvraag
- Ook beschikbaar als Double Block & Bleed (DBB) of met verwarmingsmantel

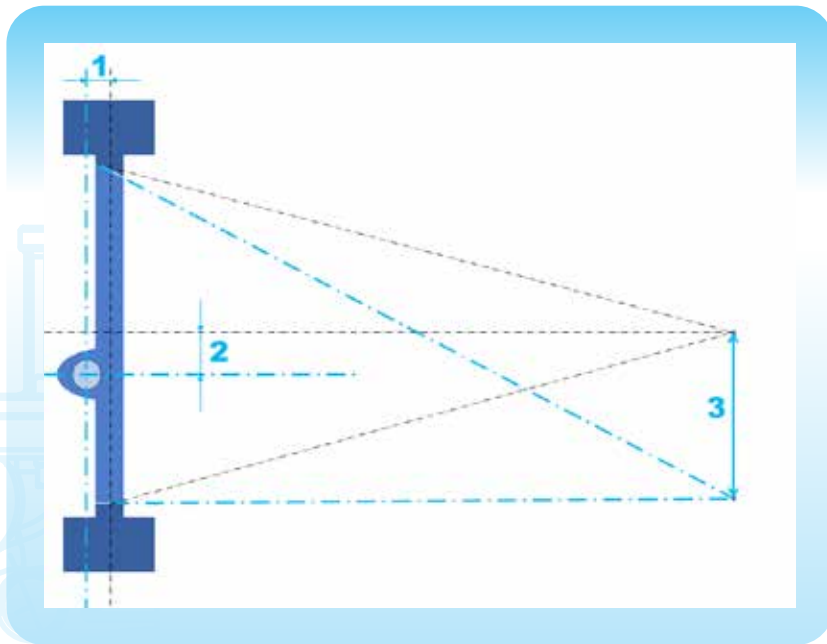

OFFSET 1

De axis van de as is achter de centerlijn van het afdichtpunt en biedt zo een positieve afdichting en verhoogde afdichtcapaciteit.

OFFSET 2

De axis van de as is excentrisch ten opzichte van het midden van afsluiter en leiding om het bedieningskoppel en de wrijving tussen klep en zitting te verminderen.

OFFSET 3

De axis van de zittingsconus is excentrisch ten opzichte van de centerlijn van de as en reduceert wrijving tijdens het openen en sluiten en geeft zo een uniforme, samengedrukte afdichting over de hele zitting.

DESIGN ZITTING

CONCURRENT

Laminaatzitting zit op de rand van het klepblad, en wordt zo blootgesteld aan de erosieve effecten van het medium in de leiding.

Het laminaat kan gemakkelijk beschadigd worden door de snelheid van het medium of door vaste partikels in het fluïdum. Dit kan leiden tot delaminatie en zo lekken veroorzaken.

SODECO

De laminaatzitting zit in de behuizing van de klep, uit de stroom van het medium (geen erosie-effect).

De afdichting van de klep is massief en kan gehard worden voor een extra lange levensduur en duurzaamheid.

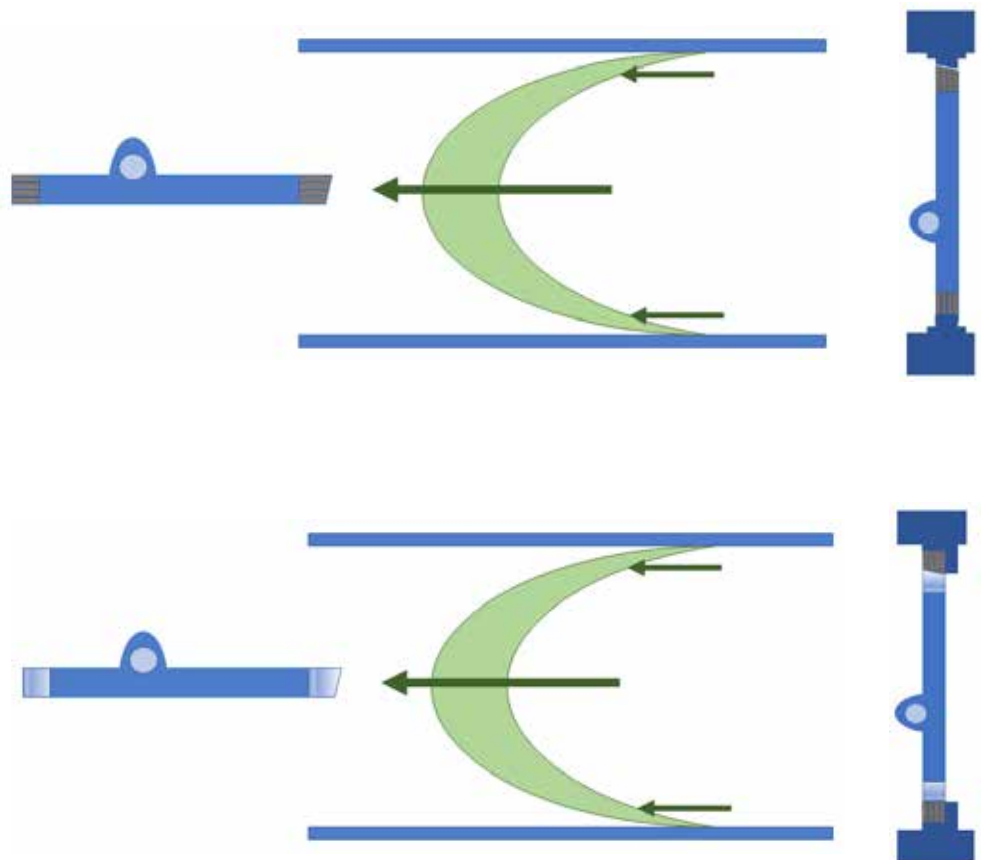



CONCENTRISCH

- Constante frictie
- Frictie → slijtage
- Beperkt qua druk en temperatuur
- Beperkte regeling
- Bubbletight, niet-Fire Safe



DOUBLE OFFSET

- Gereduceerde frictie
- Frictie → slijtage (minder)
- Groter bereik voor druk en temperatuur
- Betere regeling
- Bubbletight & Fire Safe, afhankelijk van de versie



TRIPLE OFFSET

- Geen frictie
- Geen frictie, geen slijtage
- Voor hoge drukken en temperaturen (afdichting metaal / metaal)
- Ideaal voor regeling (geen "stick & slip" effect)
- Bubbletight & Fire Safe



OOK BESCHIKBAAR





NOTITIES

A series of horizontal dotted lines for taking notes.



NOTITIES

A series of horizontal dotted lines for taking notes.

